

# Prinzipschaltbild Hausstation

## Durchlaufprinzip

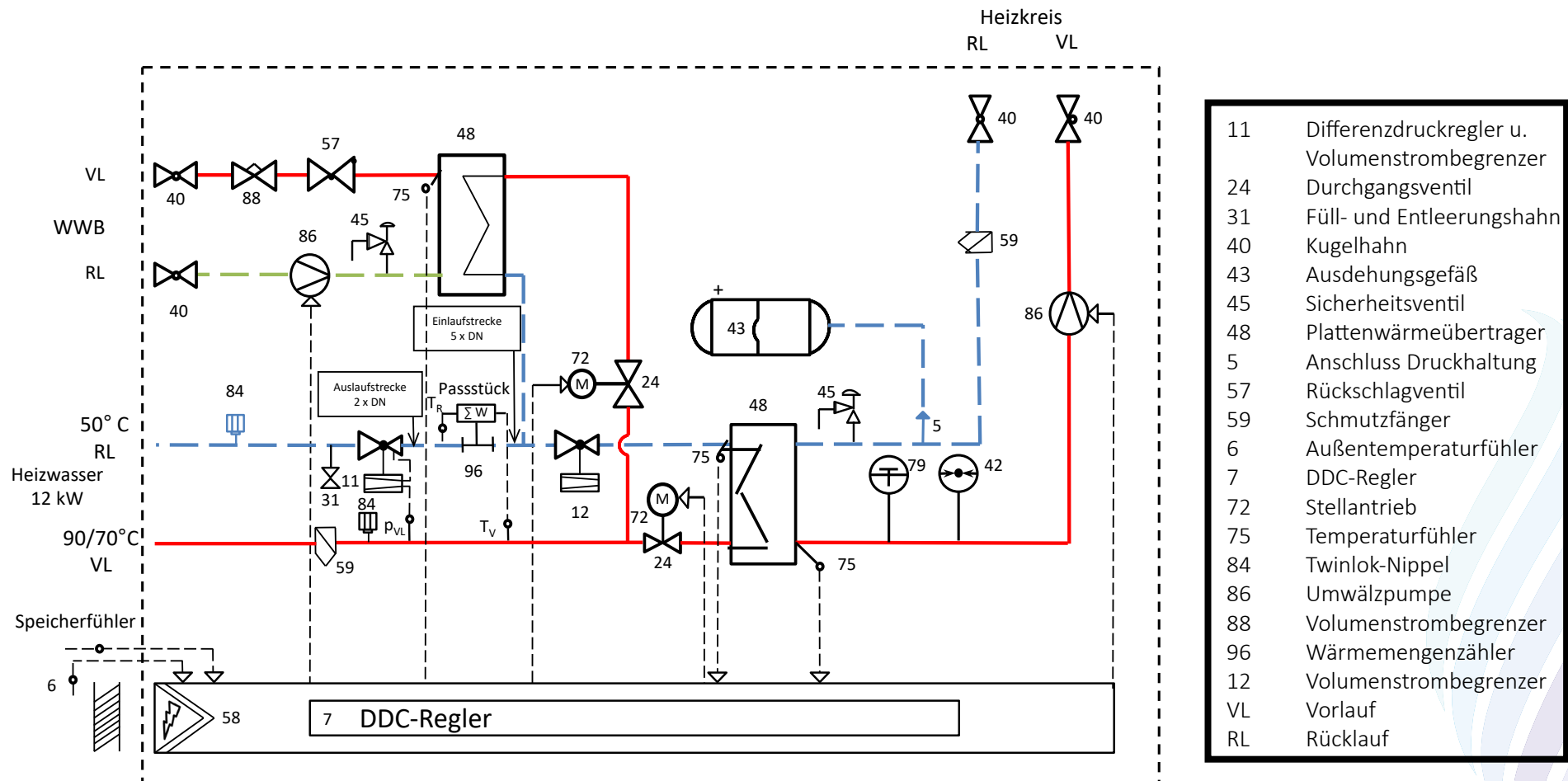

**Achtung: Ein- und Auslaufstrecke am Wärmemengenzähler beachten!**